

# Hur mäter jag?

## Modell QS/QV – stång alt vajerstolpar

Du har nu fått en CAD 3D av oss för att säkerhetsställa måtten inför tillverkning av ett räcke.

Oavsett om du i första skedet har angett yttermått eller CC (centrummått) på ditt objekt så är det CC centrum mått vi behöver ha för att det skall bli korrekt för tillverkningen.

---

**Om du är osäker på mätning eller vad som krävs, kontakta oss gärna på tel eller mail.**

**3D CAD visar CC, (centrummått) på stolpen.**

**Vid mätning så kontrollerar du även så fot på stolpen inte hamnar utanför trall eller bjälklag och vid träaltan att det finns underliggande regler att fästa skruven i. Endast trall funkar ej.**

---

## Mäta och godkänna 3D

CAD visar CC mått stolpar. Mät och kontrollera måtten CC, Stämmer måtten enligt bifogad 3D godkänner du dem tillbaka till den säljare du har kontakt med. Godkännande av måtten sker alltid via mail. Önskar du ändra måtten eller om tex 3D visar fel på något annat sätt återkoppla med de ändringar du önskar så korrigerar vi och skickar en ny CAD för godkännande.

## Hur mäter jag vid start/stop av räcket.

Beroende på om du har fasad, trappa etc vid räckets början eller slut så mäter man lite olika eller vad som önskas. Tänk på att tex stolpens fot inte krockar med tex fasad, eller halva foten hamnar ut i trappan.

### Räcket startar och/eller slutar med stolpe vid fasad

Stolpar placeras normalt CC 100mm från vägg/fasad om inget annat anges. Detta mått kan justeras vid önskemål. Om du valt handledare som även skall fästas i vägg är detta måttet viktigt att det blir rätt mått på handledaren. Så förutom CC mått på själva räckets behöver vi ha CC mått från ändstolpe stumt dikt an mot vägg för att handledaren skall få rätt mått.

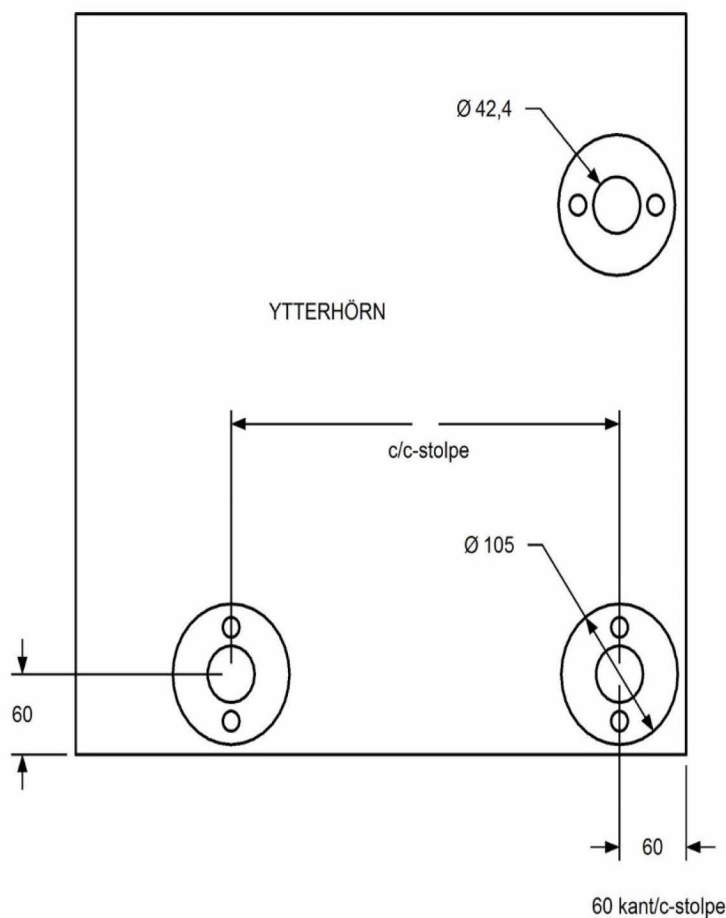
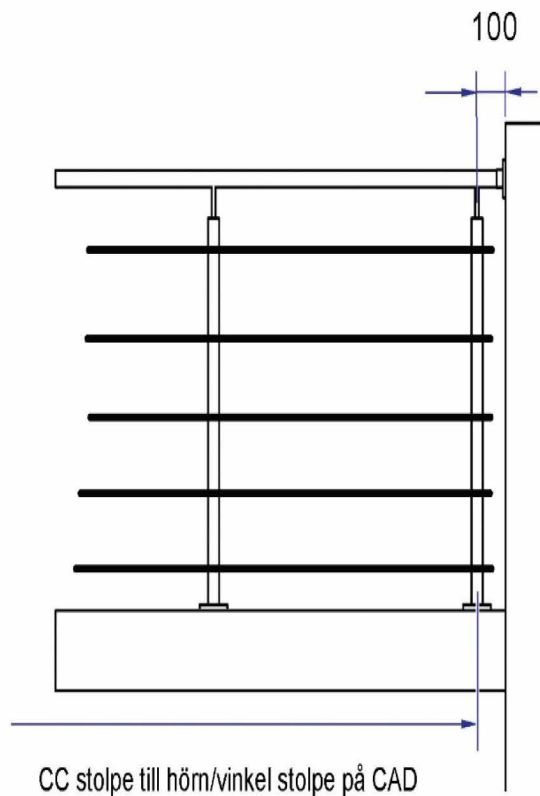

Om du vid träbjälklag endast har en 45mm regel i bredd under trallen behöver du lägga på en regel i bredd för att alla fyra skruven skall få fäste. Om du inte redan har dubbla regler i bredd kan man dubbla små bitar där stolpar hamnar för att slippa lägga dubbel regel hela vägen. Var stolpar hamnar ser man först på **Installations CAD**, dessa mått genereras fram och erhålles först efter godkänd 3D skiss på ytterstolpar.

Placera CC mått räcke mitt mellan dessa två 45mm regler för rätt placering.

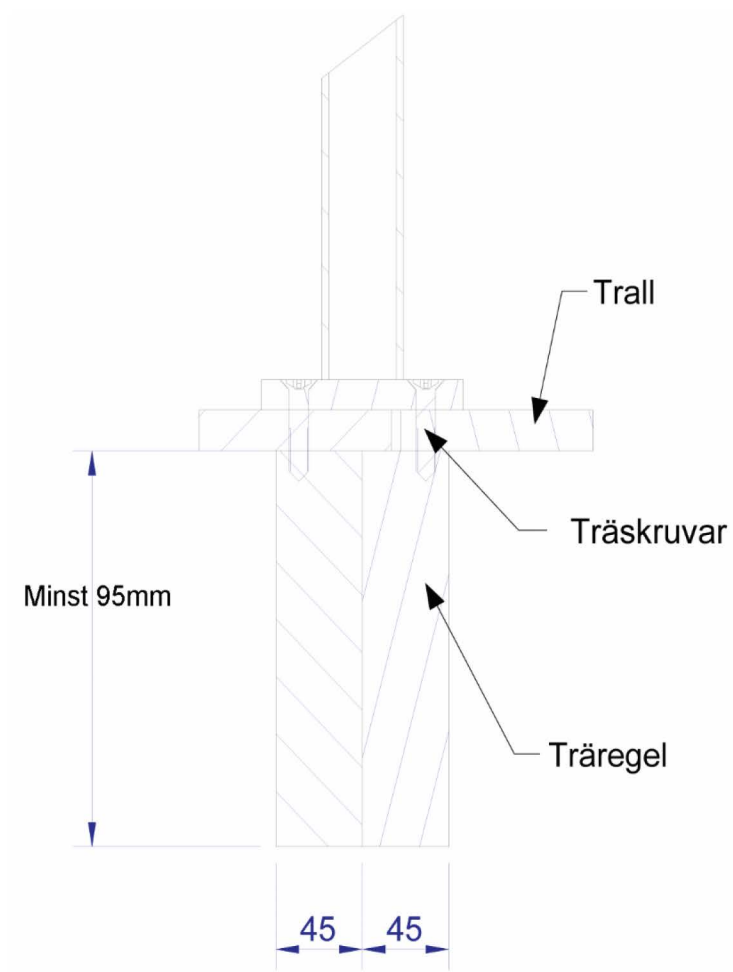

## Höjder räcken

Alla höjder på räcken räknas och anges från där du står på golv/bjälklaget handledare.

Normalt är det enligt Boverket 1100mm skall infräs från golv om inget annat anges.

## Efter ok på CAD

Det är 3D CAD som sen styr över resterande mått på objektet. När måtten på 3D CAD ytterstolpar är godkänd genereras övriga mått i objektet fram. Denna Installations CAD mailar vi sen tillbaka och den medföljer även i leveransen. Där framgår övriga CC mått mellan stolpar, och vilket glas som skall sitta var etc.

Det är denna Installations CAD som monteringen sen utgår ifrån.

# Sidostolpar

